

YOUR ACCESS TO REVOLUTION

mMAGNETIC®
ACCESS TO PROGRESS



FlowMotion®

Personensperren



*„If you are truly innovating,
you don't have a prototype you can refer to.“*
Jonathan Ive



YOUR ACCESS TO REVOLUTION

Die Entwicklung im Bereich der Personensperren stand lange Zeit im Zeichen der Evolution. Die Lesegeräte wurden drahtlos, biometrische Erkennungsmethoden kamen auf, und die Personendaten der berechtigten Nutzer werden mittlerweile digital erfasst und zentral verwaltet. An den Personensperren selbst hat sich indes wenig verändert: Noch immer verstellen Gehäuse aus Stahlblech berechtigten Nutzern den Weg.

Mit den FlowMotion®-Personensperren stellen wir von Magnetic die Zeichen jetzt auf Revolution und interpretieren die Sicherheit in Gebäuden völlig neu. Wir sehen Zutrittskontrollsysteme nicht mehr als aufgesetzte Sicherheitsmechanismen, sondern als integrale Bestandteile von Gebäuden. Sie sind keine Sperren mehr nach außen, sondern Wege nach innen, die die Eintretenden beim Betreten des Gebäudes willkommen heißen und ihnen den Weg weisen. Damit steigern wir nicht nur die Akzeptanz bei den Benutzern – durch die konsequente und systematische Überprüfung aller Personen leisten wir auch einen wesentlichen Beitrag zu mehr Sicherheit im Gebäude.

Um diese Neuinterpretation zu realisieren, haben wir alles auf null gesetzt und unsere Durchgangssysteme grundlegend neu entwickelt. Das Ergebnis ist ein einzigartiges Design, das sich mit seinen fließenden Linien und seinen umfangreichen farblichen Gestaltungsmöglichkeiten nahtlos in die anspruchsvollen Architekturen von Unternehmen, Kulturinstitutionen und öffentlichen Einrichtungen einfügt. Die Voraussetzung für die außergewöhnliche Formgebung ist ein neuer Werkstoff: mDure® ist nicht nur extrem langlebig und beständig, sondern vermittelt den Besuchern durch seine warme und freundliche Haptik einen angenehmen ersten Kontakt. Und weil wir unsere Zutrittssysteme als Weg ins Gebäude sehen, haben wir sie mit einer vielseitigen Beleuchtung ausgestattet, die den Benutzern den Weg weist und sie intuitiv durch den Zutrittsprozess leitet.

Auch wenn Revolutionen das Alte radikal in Frage stellen, sind wir in einer Sache unserem bisherigen Konzept treu geblieben: Sie dürfen sich nach wie vor auf unsere energieeffiziente, zuverlässige und extrem langlebige Antriebs- und Steuerungstechnik verlassen.

TRETEN SIE EIN!

Eine große Familie

Die Modellreihe FlowMotion®



mWing

Die Elegante: Ein offenes Gehäuse, kurze Öffnungszeiten und ein fließender, berührungsloser Durchgang – es gibt keine Zutrittslösung, die sicherer und eleganter ist als mWing.

Sperntechnologie

Personenschleuse mit Schwenktüren

Öffnungs- und Schließgeschwindigkeit

hoch

Sicherheitsstufe

mittel bis hoch

(je nach Höhe der Sperrelemente)

mTripod / mTripod short

Die Komfortable: Der leichtgängige Antrieb und die feinfühligere Aufschlags-erkennung machen das Passieren von mTripod und mTripod short besonders einfach und angenehm.

Sperntechnologie

Dreh Sperre

Öffnungs- und Schließgeschwindigkeit

mittel

Sicherheitsstufe

niedrig

mSwing

Die Vielseitige: Mit der Schwenktür mSwing gestalten Sie nicht nur optisch ansprechende Eingänge, sie ist auch unsere Spezialistin für barrierefreie Zugänge und sichere Fluchtwege.

Sperntechnologie

Schwenktür

Öffnungs- und Schließgeschwindigkeit

niedrig

Sicherheitsstufe

niedrig



mPost

Die Passende: Die Kontrollsäule mPost bietet das passende Design, falls bei mSwing zusätzlich eine Zutrittskontrolle notwendig ist.



mGuide

Das Abschließende: Wenn der Raum breiter ist als der Durchgang, kommen die Leitelemente von mGuide zum Einsatz. Sie führen die Besucher zuverlässig zur und durch die Sperre.

Revolutionäres Design.

Bewährte Technik.

Mit FlowMotion® interpretieren wir die Zutrittskontrolle neu – mit vielseitigen Funktionen, einem neuen Gehäusematerial und einer einzigartigen Formensprache. Gleichzeitig steckt in jedem Mitglied unserer FlowMotion®-Familie die bewährte Kerntechnologie von Magnetic – Netzteile, Steuerungen und Antriebseinheiten, die in unseren Schranken und Personensperren schon hunderttausendfach ihre Zuverlässigkeit unter Beweis gestellt haben. So verbindet FlowMotion® auf einzigartige Weise Innovation und Tradition.

Minimale Energie.

Maximale Sicherheit.

Der Schutz vor Verletzungen ist wesentlich für den sicheren und zuverlässigen Betrieb unserer Personensperren. Deshalb setzen wir auf MSDS®, die Magnetic Safe Drive Solution. Unser Ansatz: Wir stellen dem Antrieb nur so viel Energie zur Verfügung, dass auch dann keine Verletzungsgefahr besteht, wenn die Benutzerinnen und Benutzer direkt mit den Sperrelementen in Kontakt kommen. Dadurch sorgen mWing, mTripod und mSwing auch bei Gedränge und hohem Personenaufkommen für einen reibungslosen Durchgang.

FlowMotion®

Eine faszinierende Optik ...



Die Zutrittskontrolle

Die Personensperren der Modellreihe FlowMotion® lassen sich mit allen gängigen Lesegeräten ansteuern. Die Stirnflächen ermöglichen den Einbau von zahlreichen Kartenleser-Modellen und sorgen so für größtmögliche Flexibilität.



Komfortabler Durchgang

Der leichtgängige Motorantrieb macht den Zutrittsprozess besonders komfortabel und sorgt mit seiner feinfühligem Aufschlagserkennung für maximale Personensicherheit.



Freie Fluchtwege

Bei Stromausfall oder auf ein Alarmsignal hin geben die FlowMotion®-Sperren den Durchgang frei. Nach dem Ende des Alarms oder bei Spannungswiederkehr nehmen sie den Betrieb automatisch wieder auf.

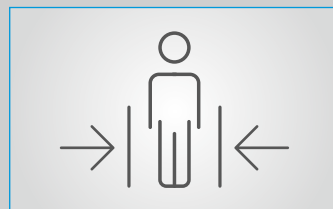

Sichere Zutrittskontrolle

Lichttaster (Option) geben beim Übersteigen und Unterschreiten zuverlässig Alarm. Die Verriegelung im geschlossenen Zustand (Option) verhindert jeden forcierten Durchgang.

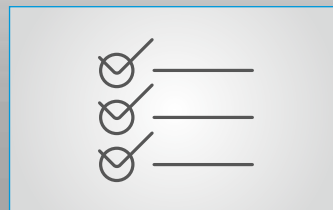

Umfassende Funktionen

Die Notfallfreigabe, ein Impulszähler und ein Zufallsgenerator zur Personenkontrolle gehören bei FlowMotion® bereits zur Grundausstattung und sind direkt in der Steuerung integriert.

Die Haptik

Anders als Edelstahl ist der Werkstoff mDure® nicht kalt und hart, sondern fühlt sich angenehm warm und griffig an. Besuchern wird dadurch bereits beim Betreten des Gebäudes ein freundlicher Empfang bereitet.

Die Beleuchtung

Die Rahmenkantenbeleuchtung (Option) unterstreicht nicht nur das schlanke Design, sie zeigt auch die Durchgangsbereitschaft an. Die Bodenbeleuchtung (Option) trägt zusätzlich zu einer zuverlässigen Personenlenkung bei.

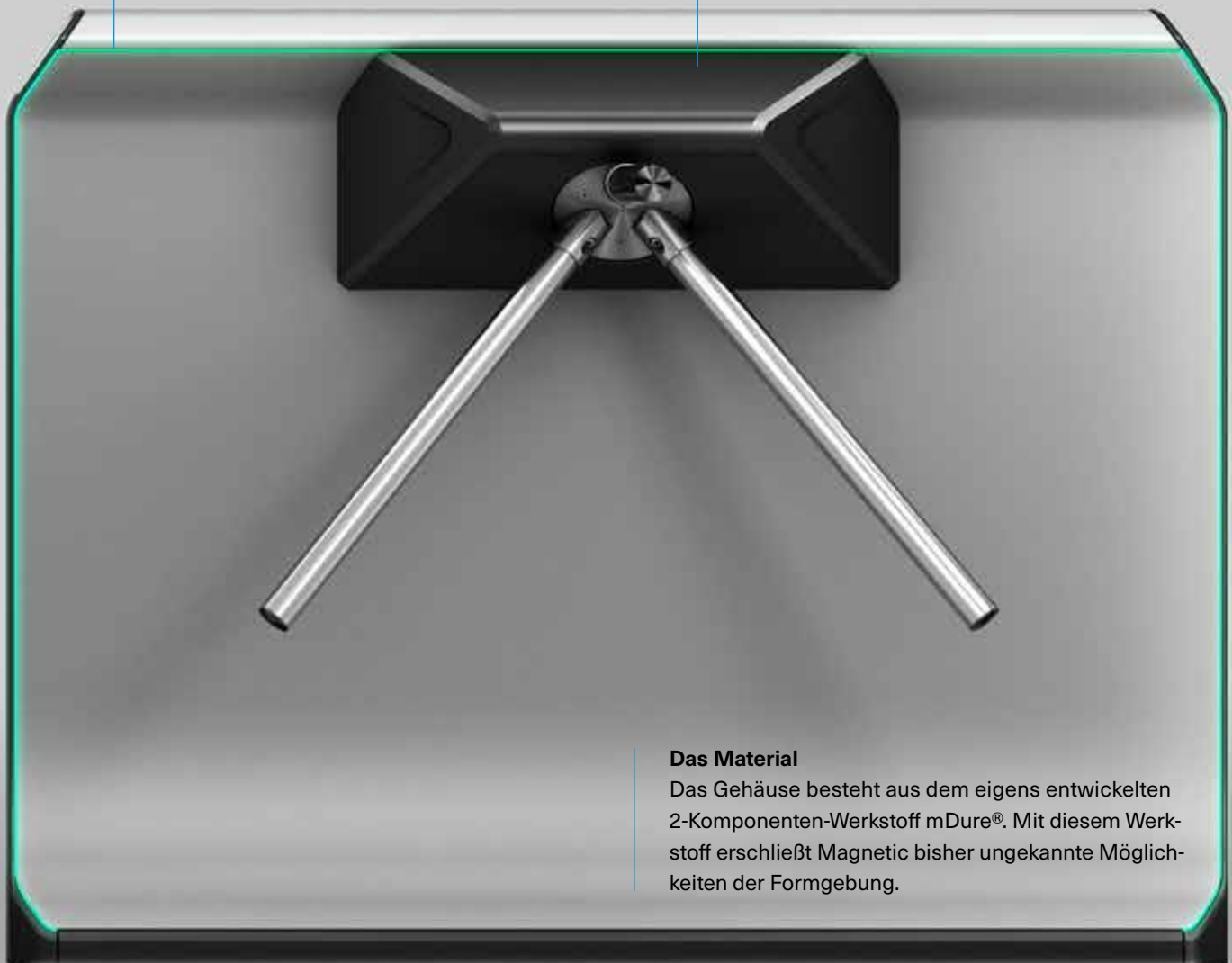
**Das Material**

Das Gehäuse besteht aus dem eigens entwickelten 2-Komponenten-Werkstoff mDure®. Mit diesem Werkstoff erschließt Magnetic bisher ungekannte Möglichkeiten der Formgebung.

FlowMotion®

... hervorragende innere Werte ...

Die Steuerung

Die Steuerungseinheit MGC ist das Herzstück aller FlowMotion®-Sperren. Sie ermöglicht den direkten Zugriff auf alle Funktionen, Parameter und Informationen – und dank integriertem Display und Steuerungstasten ist dazu nicht einmal ein Notebook erforderlich. Das Steuergerät und die Antriebstechnik kommen übrigens auch bei den Fahrzeugschranken von Magnetic zum Einsatz. Für Vertriebspartner, Inbetriebnehmer und Anlagenbetreiber reduziert das die Systemvielfalt und den Schulungsaufwand erheblich.



Die Konstruktion

Die Grundkonstruktion bildet ein Rahmen aus mDure®, in den alle weiteren Komponenten integriert werden. Die Seitenteile werden ohne sichtbare Verbindungselemente am Rahmen befestigt und erzeugen so den Eindruck einer nahtlosen Konstruktion.

Der Antrieb

Die hunderttausendfach bewährte MHTM™-Antriebstechnik sorgt für einen besonders komfortablen Durchgang. Sie arbeitet wartungsfrei, energieeffizient und leise – und dank der Auslegung auf über 10.000.000 Durchgangszyklen bildet sie die Grundlage für eine lange Lebensdauer.



Schnelle Montage

Unsere Durchgangssysteme werden montagefertig ausgeliefert. Wenn sie am Einsatzort eintreffen, sind bereits alle Optionen installiert und die dazugehörigen Parameter voreingestellt. Das und die Bohrschablone verkürzen die Inbetriebnahme deutlich.

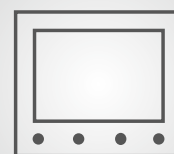

Einfache Parametrierung

Über das Display, die vier Tasten und eine durchdachte Benutzerführung lassen sich alle Funktionen und Einstellungen des Steuergerätes MGC in kürzester Zeit erreichen und bearbeiten. Der Umweg über Notebook und Verbindungskabel entfällt.



Umfassende Dokumentation

Ausschreibungstexte, Planungsunterlagen, Zeichnungen, technische Daten – unsere Kunden erhalten alle relevanten Unterlagen. Damit sind sie bei der Projektplanung, der Inbetriebnahme und beim Nachweis der Konformität immer auf der sicheren Seite.

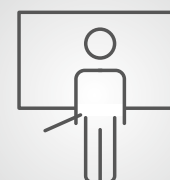

Umfangreiche Schulungen

In unserer Magnetic-Akademie schulen wir Vertriebspartner, Inbetriebnehmer und Servicetechniker. Damit sorgen wir für eine hohe Ausführungsqualität und einen ausgezeichneten Service.

FlowMotion®

... und einzigartige Optionen.

Sensor-Steuerung

Sensoren im Rahmen erkennen die Benutzer beim Eintritt in den Durchgangsbereich. Das erhöht die Durchgangsgeschwindigkeit und beugt unerlaubten Zutrittsversuchen vor.

Bodenbeleuchtung

Die weiße Bodenbeleuchtung lässt die Sperren auf einer Lichtwolke schweben und erleichtert den Besuchern die Orientierung im Eingangsbereich.

Rahmenkantenbeleuchtung

Die elegant integrierten Lichtelemente lassen sich flexibel einsetzen, um die Betriebsbereitschaft, die Durchgangsrichtung oder die Gültigkeit der Zugangsberechtigung anzuzeigen.

Ethernet-Schnittstelle

Anschlüsse von heute für die Gebäude von morgen: Über die Ethernet-Schnittstelle lassen sich die FlowMotion®-Sperren in die Gebäudeleittechnik und Gebäudesystemtechnik integrieren.



Durchgangsrichtungsanzeige

Mit den Lichtelementen in der Stirnfläche erkennen die Benutzer auf den ersten Blick, ob der Durchgang offen ist und ob sie eine gültige Zugangsberechtigung besitzen.

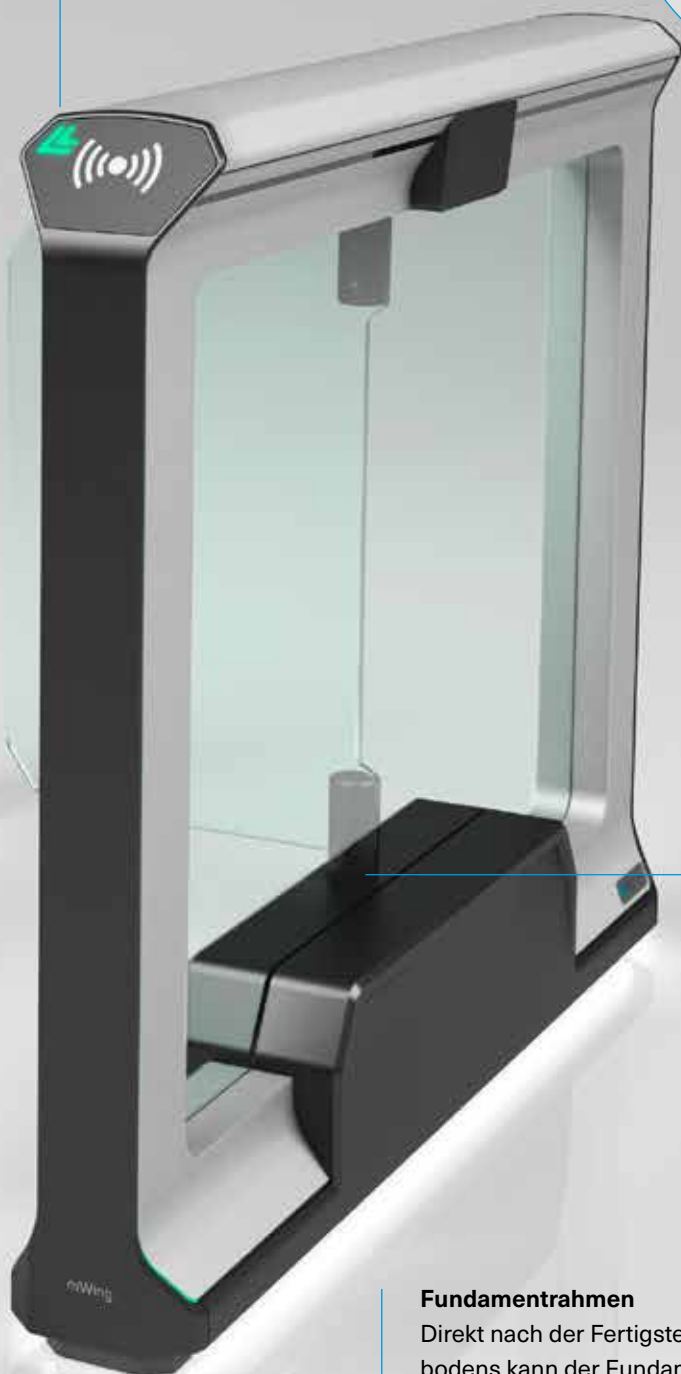

Verriegelung

Die Sperrelemente lassen sich im geschlossenen Zustand verriegeln. Dadurch werden auch mutwillige und forcierte Zutrittsversuche wirkungsvoll unterbunden.

Fundamentrahmen

Direkt nach der Fertigstellung des Rohfußbodens kann der Fundamentrahmen montiert werden. Er reserviert nicht nur den Platz für die spätere Montage der FlowMotion®-Personensperren, sondern erleichtert auch die Verlegung der Strom- und Datenkabel erheblich.

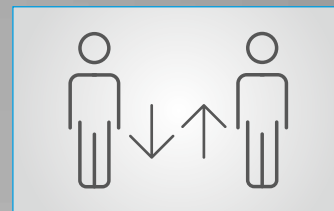

Volle Flexibilität

Besucherströme ins Gebäude am Morgen, aus dem Gebäude am Abend und dazwischen ein Kommen und Gehen – dank des bidirektionalen Betriebs können die FlowMotion®-Sperren flexibel eingesetzt werden.

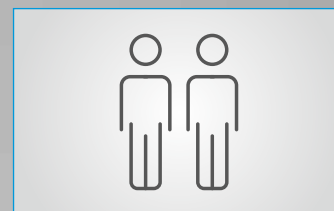

Große Besucherzahlen

Sollen viele Besucher innerhalb kürzester Zeit kontrolliert werden, bietet es sich an, mehrere parallele Linien einzurichten. Dank einheitlicher Formensprache und Steuerungstechnik sind alle FlowMotion®-Personensperren für den unkomplizierten Aufbau von Mehrfachanwendungen geeignet.

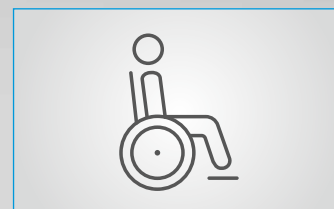

Barrierefreie Zugänge

Für Rollstuhlfahrer, Materialtransporte und viele weitere Anforderungen stehen Varianten der FlowMotion®-Sperren mit großer Durchgangsbreite bereit. Die Schwenktür mSwing bietet eine zusätzliche Option zur Installation eines barrierefreien Zugangs.

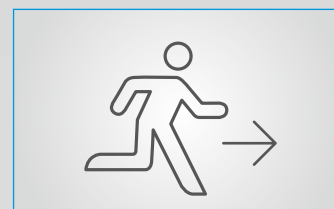

Freie Fluchtwege

Bei Stromausfall oder auf ein Alarmsignal hin geben alle Sperren der FlowMotion®-Modellreihe den Durchgang automatisch frei. Besonders breite, offiziell zugelassene Fluchtwege lassen sich mit der Schwenktür mSwing einrichten.



Passt nicht zu allem.
Sondern genau zu Ihren Wünschen.

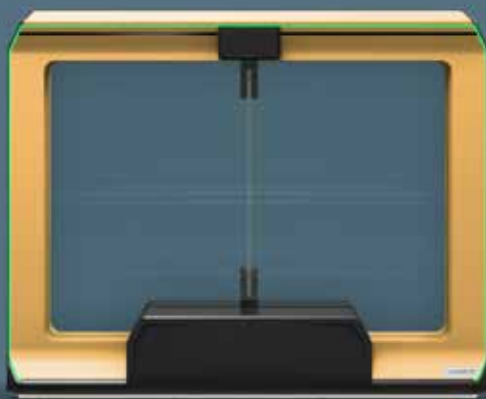
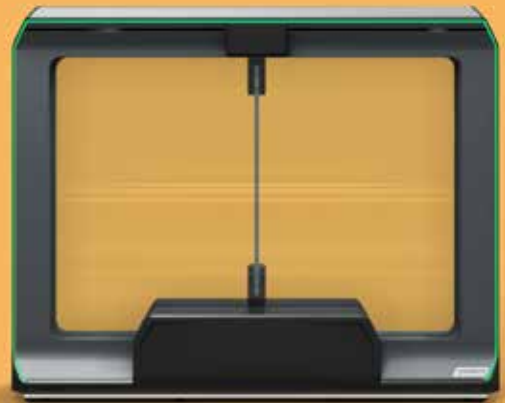

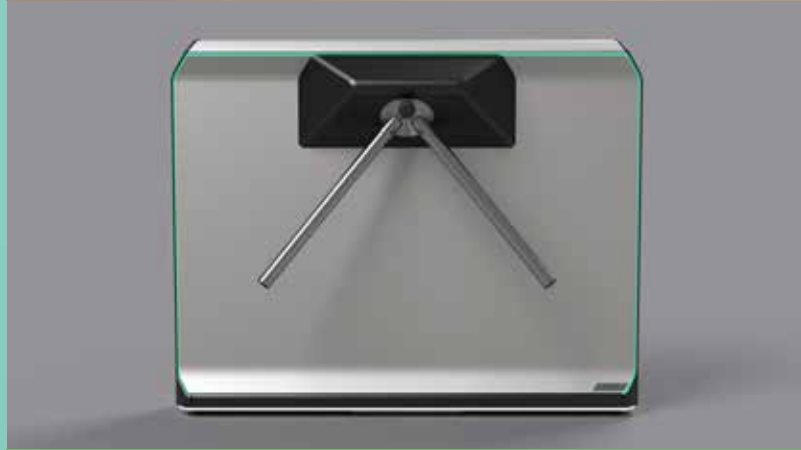
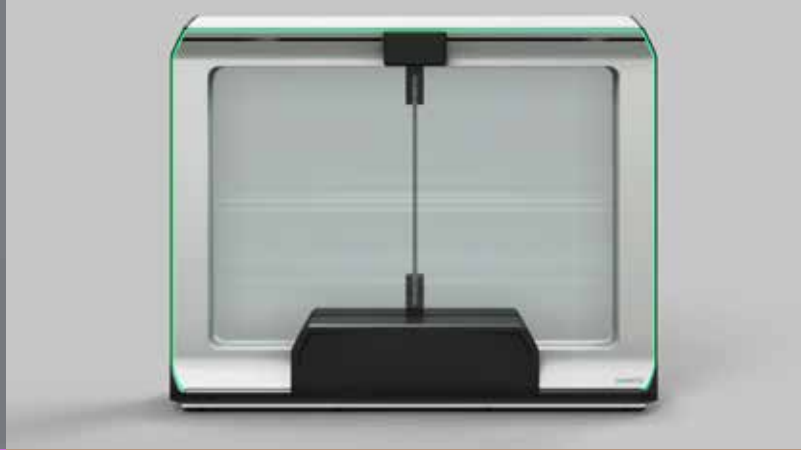

Die nahtlose Integration in anspruchsvolle Architekturen – mit diesem Ziel haben wir das Design von FlowMotion® entwickelt. Dazu gehört aber nicht nur die Form, sondern auch die Farbe des Gehäuses. Deshalb bieten wir Ihnen alle Produkte aus unserer FlowMotion®-Familie in einer Vielzahl von Farbtönen und Effektlackierungen an.

WELCHE FARBE PASST ZU IHNEN?

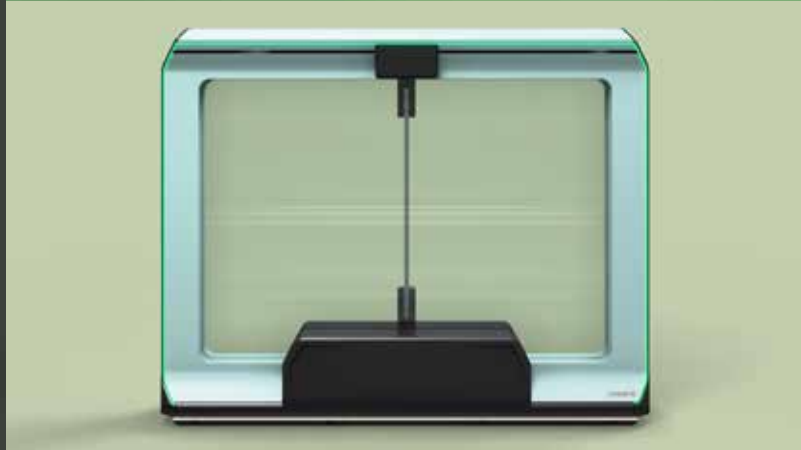

Sicher in jeder Hinsicht

Die Modellreihe FlowMotion® erfüllt alle rechtlichen Normen



Unsere Personensperren erfüllen alle wichtigen gesetzlichen Vorschriften, Zertifizierungen und anderen Anforderungen

Wenn kraftbetätigte, also angetriebene (motorisierte) Personensperren zum Einsatz kommen, gelten in Europa die folgenden Richtlinien und Verordnungen:

Die Maschinenrichtlinie (2006/42/EG) mit der Niederspannungsrichtlinie (2014/35/EU), die EMV-Richtlinie (2014/30/EU) und die RoHS-Richtlinie (2011/65/EU). Die Personensperren von Magnetic erfüllen die Norm DIN EN 17352 für kraftbetätigte Zugangskontrolleinrichtungen.

Ein wichtiger Aspekt ist hierbei die Einhaltung des Niedrigenergie-Modus. Er stellt sicher, dass maximal 1,69 J auf Personen wirken können – und beugt wirksam Verletzungen vor.

Diese Richtlinien legen das Mindestschutzniveau für das Inverkehrbringen von Maschinen fest. Dazu gehören auch Installationen mit einer oder mehreren Personensperren aus der Modellreihe FlowMotion®. Mit Magnetic sind Sie auch rechtlich auf der sicheren Seite. Wir übernehmen für Sie die Verantwortung!

Als sichtbares Zeichen der Konformität mit diesen Richtlinien dient das CE-Zeichen, das auf dem Typenschild der Sperren angebracht wird.

Sparen Sie sich die zusätzliche Absicherung!

Zusätzliche Lichtschranken, Scanner usw. werden nicht zur Personensicherung benötigt, sie dienen lediglich der Erkennung. Der Niedrigenergie-Modus ist Personenschutz genug.



Konformitätserklärung gemäß Maschinenrichtlinie für die Gesamtanlage

- ✓ Sichere Steuerung (EN 13849)
- ✓ Einhaltung aller relevanten EN-Normen
- ✓ Personen- und Sachschutz
- ✓ EMV-geprüft (elektromagnetische Verträglichkeit)

DER STOFF, AUS DEM INNOVATIONEN SIND

Eine extrem schlanke Silhouette, weiche, fließende Linien und ein warmes, griffiges Gefühl bei der Berührung – möglich wird das alles, weil wir uns von den bisher verwendeten Stahlblechen verabschiedet und uns einem neuen Werkstoff zugewandt haben: **mDure®**.

Als 2-Komponenten-Werkstoff gehört **mDure®** zur Gruppe der Polyurethane. Bei der Herstellung reagieren Polyole und Isocyanate zu langen Kettenmolekülen, die sich räumlich miteinander vernetzen. Da für die Synthese tausende verschiedene Kombinationen aus Polyolen und Isocyanaten zur Auswahl stehen,

lässt sich das Endprodukt exakt an die gewünschten Anforderungen anpassen. Mit **mDure®** steht uns so ein Werkstoff zur Verfügung, der das bisherige Standardmaterial in vielen Bereichen weit übertrifft.

Übrigens: Wir gehen neue Wege, aber wir machen keine Experimente. Vergleichbare Hochleistungswerkstoffe aus der Polyurethangruppe werden für Gehäuse in der Medizin- und Labortechnik, für Armaturenbretter in Fahrzeugen und für Verkleidungen in Hochgeschwindigkeitszügen eingesetzt. Gibt es bessere Referenzen für **mDure®**?

- > **mDure®** entsteht durch eine chemische Reaktion direkt im Formwerkzeug. Das ermöglicht außergewöhnliche Freiheiten bei der Formgebung.
- > **mDure®** verfügt über eine hohe Schlag-, Kratz- und Abriebfestigkeit. Es kann mechanische Einwirkungen abfedern, ohne bleibende Verformungen davonzutragen.
- > **mDure®** isoliert thermisch und elektrisch. Das vereinfacht die elektrische Installation genauso wie den Betrieb unter schwierigen klimatischen Bedingungen.
- > **mDure®** ist chemisch extrem langlebig und beständig – gegen Desinfektions- und Reinigungsmittel genauso wie gegen aggressive Chemikalien, UV-Strahlung und Korrosion.
- > **mDure®** enthält keinerlei Lösungsmittel oder Weichmacher und gibt somit keine schädlichen Ausgasungen an die Umgebung ab, außerdem ist es schwer entflammbar und damit ideal für den Einsatz in Innenräumen.
- > **mDure®** ist frei von Schadstoffen und lässt sich dadurch recyceln, als Hausmüll entsorgen oder verbrennen, ohne die Umwelt zu belasten.



mWing

Personenschleuse mit Schwenktüren

- > Hoher Personendurchsatz dank kurzer Öffnungszeiten und Vorlaufunktion
- > Open-Gate-Modus beschleunigt den Durchgang zusätzlich
- > Für höchste Sicherheitsanforderungen in überwachten und nicht überwachten Bereichen
- > Minimale Aufschlagskräfte für maximale Personensicherheit dank Niedrigenergie-Antrieb
- > Freidrehend bei Spannungsausfall
- > Ausgelegt auf 10.000.000 Öffnungs- und Schließintervalle
- > Flucht- und Rettungswegezulassung



Technische Daten	mWing
Anwendungsbereich	Innen- und Außenbereiche
Durchgangsbreite x mit passenden Höhen	Standard: 600 mm Wide Lane: 900 mm (weitere auf Anfrage)
Höhe der Sperrelemente	Standard: 888 mm Hoch: 1800 mm (weitere auf Anfrage)
Öffnungs-/Schließzeit	0,6–1 s, abhängig von den Abmessungen des Sperrelements
Durchflussrate (Personenanzahl pro Min.) ¹	ca. 40
Antriebstechnologie	MHTM™
Steuerung	MGC Plus
Spannung	100–240 V AC, 50–60 Hz
Leistungsaufnahme ²	Minimal 20 W, maximal 107 W
Einschaltdauer	100 %
Material Gehäuse	mDure®
Abmessungen Gehäuse (LxBxH)	1300 x 180 x 1050 mm
Schutzklasse	IP54
Gewicht	ca. 120 kg pro Modul
Temperaturbereich	–30 bis +55 °C

¹ Abhängig von Lesegerät, Einstellung der Sperre, Personenverhalten

² Der Energieverbrauch bezieht sich nur auf die Komponenten von Magnetic. Der angegebene Bereich reicht vom Standby-Modus bis zum voll beleuchteten Betrieb.

Ausstattung

Durchgangsrichtung	Uni- oder bidirektional
Notfallfreigabe	Bei Stromausfall oder Schließen des Alarmkontakts
Zufallsgenerator	In der Steuerung integriert
Durchgangserfassung und Ereignisprotokollierung	In der Steuerung integriert
Ein- und Ausgänge der Steuerung	8 digitale Eingänge, 4 digitale Ausgänge und 6 Relaisausgänge
Flucht- und Rettungswegezulassung	
Environmental Product Declaration (EPD)	

Standardfarben

Weißaluminium
(ähnlich RAL 9006)

Tiefschwarz
(ähnlich RAL 9005)

Einsatzmöglichkeiten



mWing von der Seite

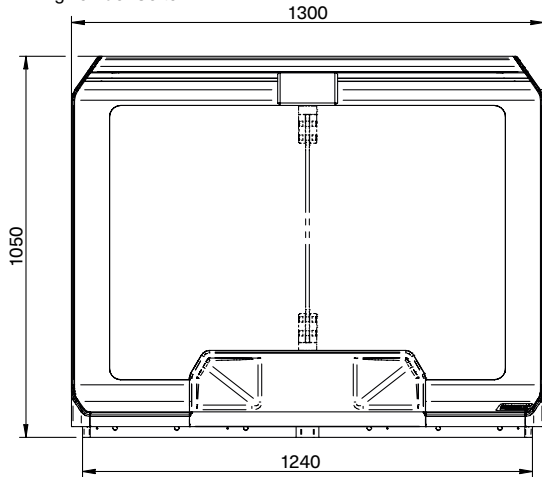

mWing von oben (ein Modul)

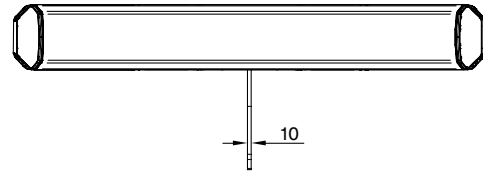

Durchgangsbreite				
Name	X [mm]	H1 [mm]	H2 [mm]	H3 [mm]
Schmal	520	1200	1500	1800
Standard	600	1200	1500	1800
Breit	900	1200	1500	1800
Extra breit	960	1200	1500	1800

mWing von vorne

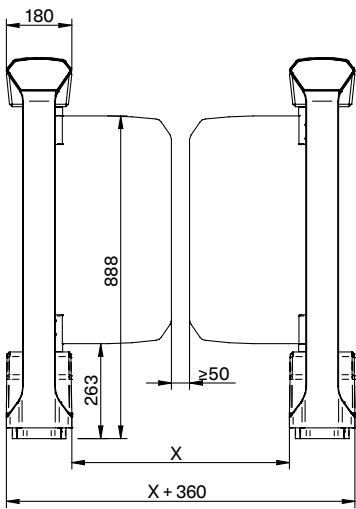

mWing von vorne mit hoher Glasscheibe

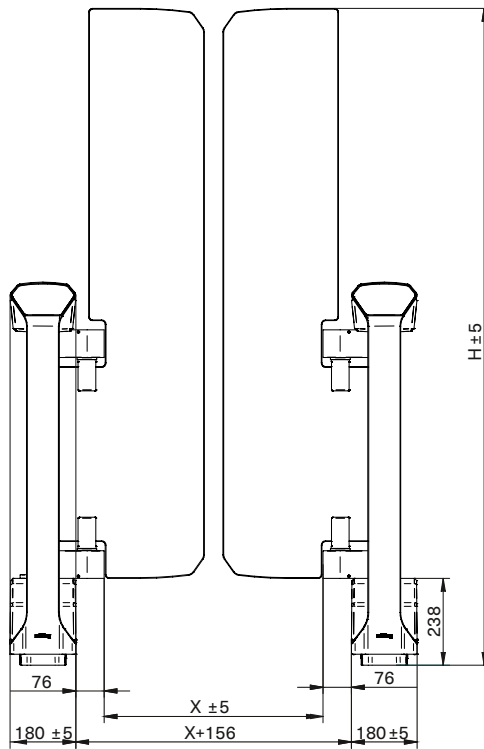

mWing von vorne mit hoher Glasscheibe und Übersteigschutz

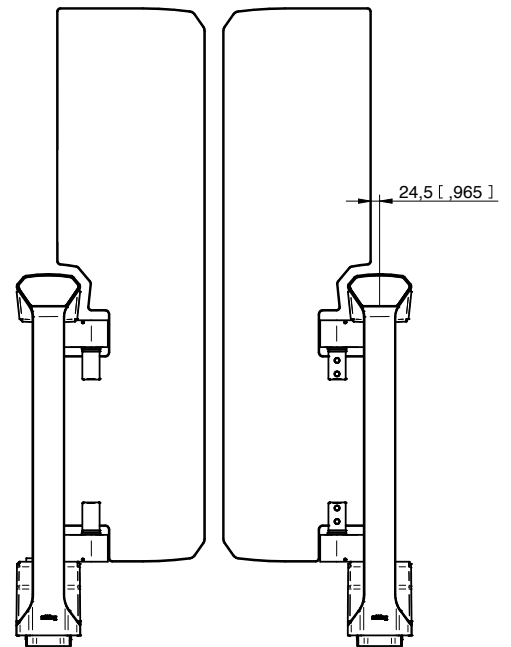

Maß X gilt für normale und hohe Türen,
H1 bis H3 gilt nur für hohe Türen

Linienkonfiguration von mWing mit Durchgang in Standardbreite und breitem Durchgang

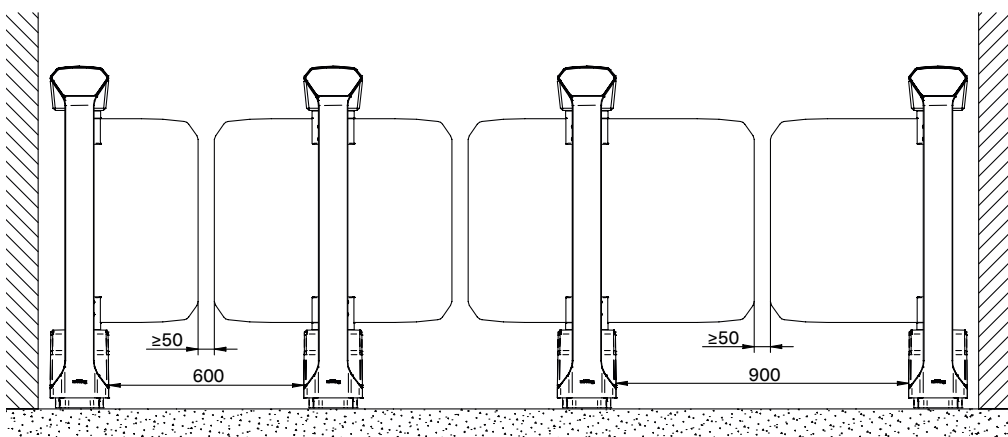

Einbauraum für Lesegeräte für
mTripod und mTripod short
(ohne Durchgangsanzeige,
Einbautiefe 40 mm)

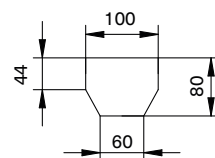

mTripod

Dreiarms-Drehsperre

- > Revolutionäres Design, ausgezeichnet mit dem German Design Award 2018
- > Umfassende Ausstattung und intuitive Bedienung
- > Drop-Arm-Mechanismus (Option) gibt Durchgang bei Stromausfall und Alarm frei
- > Ethernet-Steckmodul für die IP-Anbindung optional erhältlich
- > Ausgelegt auf über 10.000.000 Durchgangszyklen

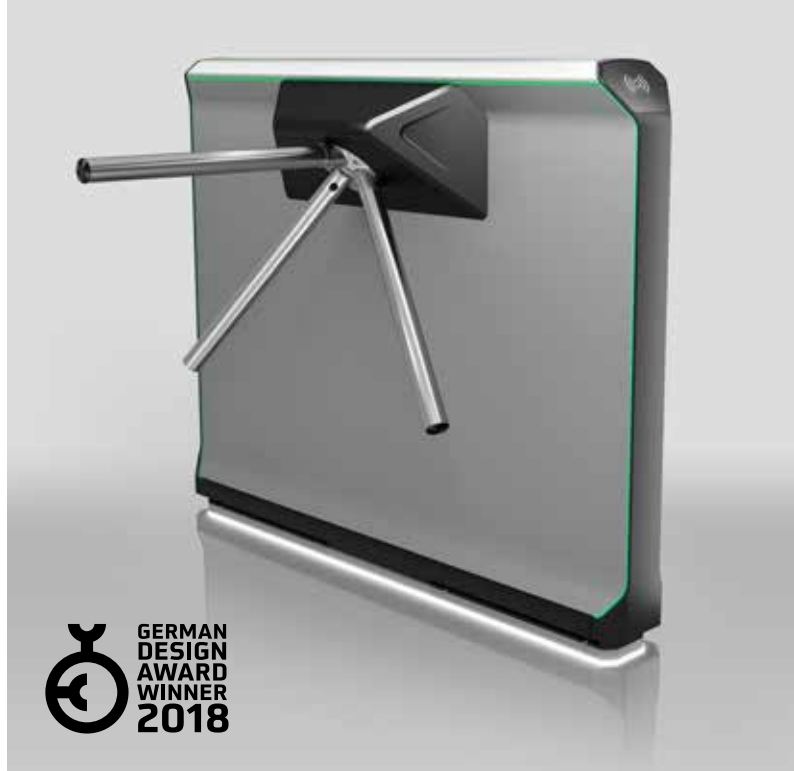



Technische Daten	mTripod	mTripod short
Gehäusevariante	Lang	Kurz
Anwendungsbereich	Innen- und Außenbereiche	Innen- und Außenbereiche
Durchgangsbreite	515 mm (+50 mm)	515 mm (+50 mm)
Durchflussrate (Personenanzahl pro Min.) ¹	ca. 20	ca. 20
Antriebstechnologie	MHTM™	MHTM™
Steuerung	MGC	MGC
Spannung	100–240 V AC, 50–60 Hz	100–240 V AC, 50–60 Hz
Leistungsaufnahme	Typisch 30 W	Typisch 30 W
Einschaltdauer	100 %	100 %
Material Gehäuse	mDure®	mDure®
Abmessungen Gehäuse (L x B x H)	1300 x 290 x 1050 mm	730 x 290 x 1050 mm
Schutzklasse	IP54	IP54
Gewicht	ca. 70 kg	ca. 57 kg
Temperaturbereich	-30 bis +55 °C	-30 bis +55 °C

¹ Abhängig von Lesegerät, Einstellung der Sperre, Personenverhalten

Ausstattung

Durchgangsrichtung	Uni- oder bidirektional
Notfallfreigabe	Bei Stromausfall oder Schließen des Alarmkontakts
Zufallsgenerator	In der Steuerung integriert
Durchgangserfassung und Ereignisprotokollierung	In der Steuerung integriert
Ein- und Ausgänge der Steuerung	8 digitale Eingänge, 4 digitale Ausgänge und 6 Relaisausgänge

Standardfarben

	
Weißaluminium (ähnlich RAL 9006)	Tiefschwarz (ähnlich RAL 9005)

Einsatzmöglichkeiten



mTripod von der Seite

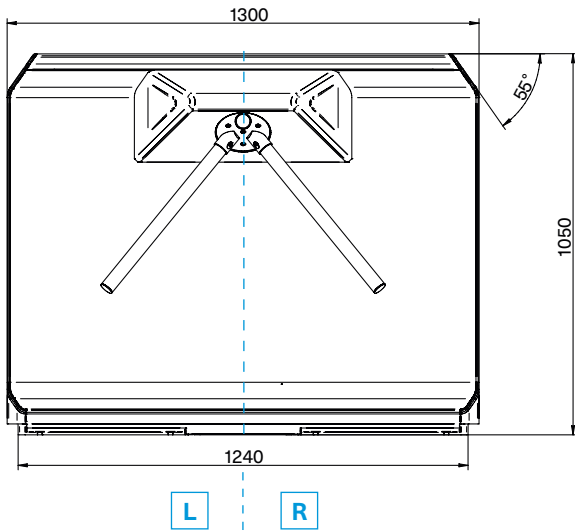

mTripod short von der Seite

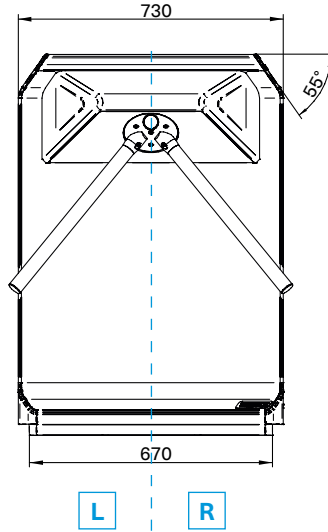

Sie können einige Optionen als linke **L** oder rechte **R** Ausführung erhalten. Wenn sie von der Spitze des Sperrarms auf das mTripod sehen, ist die Option bei der linken Ausführung auf der linken Seite und bei der rechten Ausführung auf der rechten Seite.

mTripod von oben

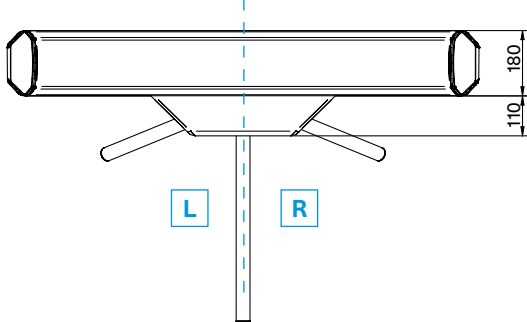

mTripod short von oben

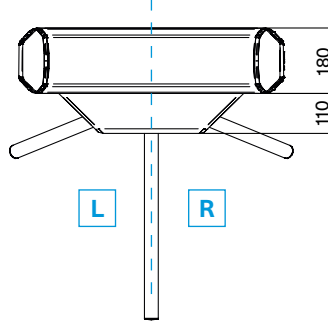

mTripod von vorne

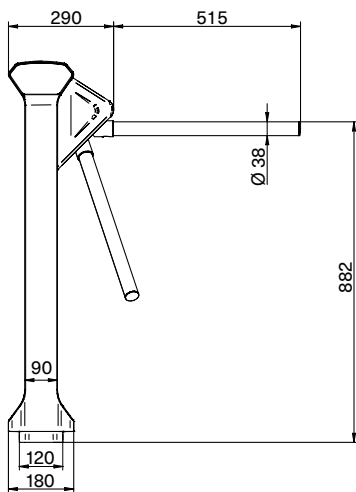

mTripod short von vorne

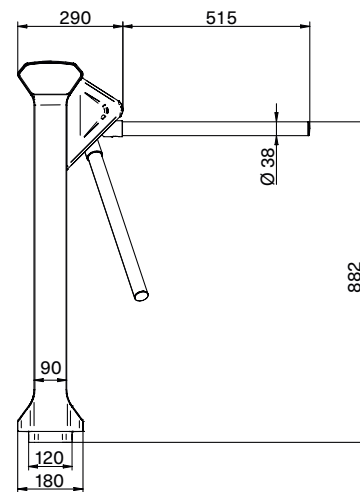

Einbauraum für Lesegeräte für mTripod und mTripod short (ohne Durchgangsanzeige, Einbautiefe 40 mm)

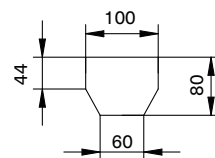

mSwing

Schwenktür

- > Als Einzel- oder Doppeltür für Besucherzugänge, Passage mit Gepäck, Transportwege und barrierefreien Zutritt
- > Ideale Ergänzung für das Zutrittskontrollsystem mTripod
- > Kompakte Unterbringung von Antrieb und Steuerung in der Mittelsäule
- > Minimale Aufschlagskräfte für maximale Personensicherheit dank Niedrigenergie-Antrieb
- > Freidrehend bei Spannungsausfall
- > Ausgelegt auf 10.000.000 Öffnungs- und Schließintervalle
- > Flucht- und Rettungswegezulassung



Technische Daten	mSwing
Anwendungsbereich	Innen- und Außenbereiche
Durchgangsbreite	Standard: 1000 mm Maximum: 1200 mm
Höhe der Sperrelemente	Standard: 994 mm (weitere auf Anfrage)
Öffnungs-/Schließzeit	2,0–5,5 s, abhängig von den Abmessungen des Sperrelements
Öffnungswinkel	Einstellbar von 0 – ±105°
Antriebstechnologie	MHTM™
Steuerung	MGC
Spannung	100–240 V AC, 50–60 Hz
Leistungsaufnahme	Maximal 45 W
Einschaltdauer	100 %
Material Gehäuse	Aluminiumrohr mit mDure®-Verkleidung
Höhe Gehäuse	1092 mm
Durchmesser Gehäuse	Maximal 183 mm
Schutzklasse	IP54
Gewicht	ca. 40 kg (ohne Sperrelement)
Temperaturbereich	–30 bis +55 °C

Ausstattung

Durchgangsrichtung	Uni- oder bidirektional
Notfallfreigabe	Bei Stromausfall oder Schließen des Alarmkontakts
Ein- und Ausgänge der Steuerung	8 digitale Eingänge, 4 digitale Ausgänge und 6 Relaisausgänge
Konfiguration	Per USB über von außen zugängliche Schnittstelle
Flucht- und Rettungswegezulassung	

Standardfarben

Weißaluminium (ähnlich RAL 9006)	Tiefschwarz (ähnlich RAL 9005)

Einsatzmöglichkeiten

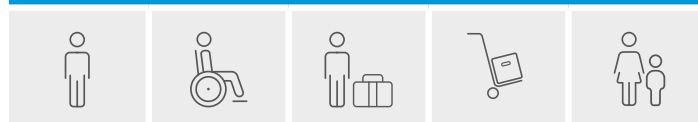

mSwing von der Seite

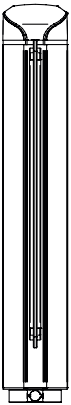

mSwing von vorne

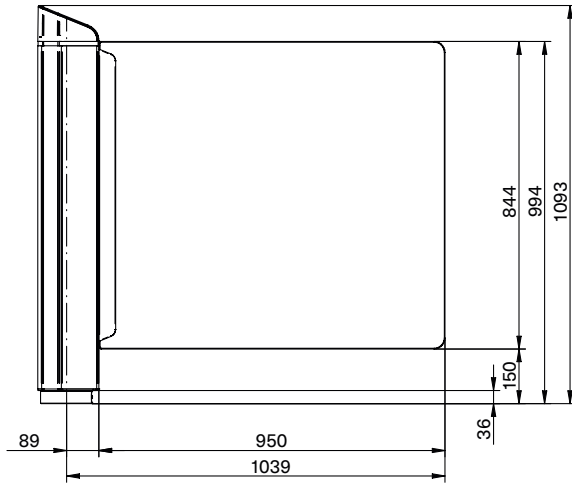

mSwing mit Bügel von vorne

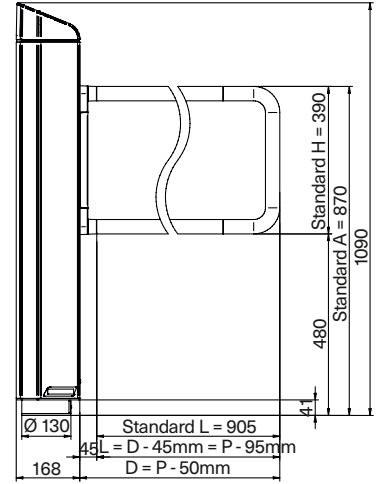

mSwing von oben



mSwing mit Bügel von oben

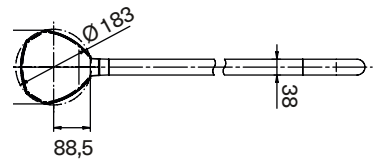

Linienkonfiguration mit mTripod und mSwing als Doppelschwenktür

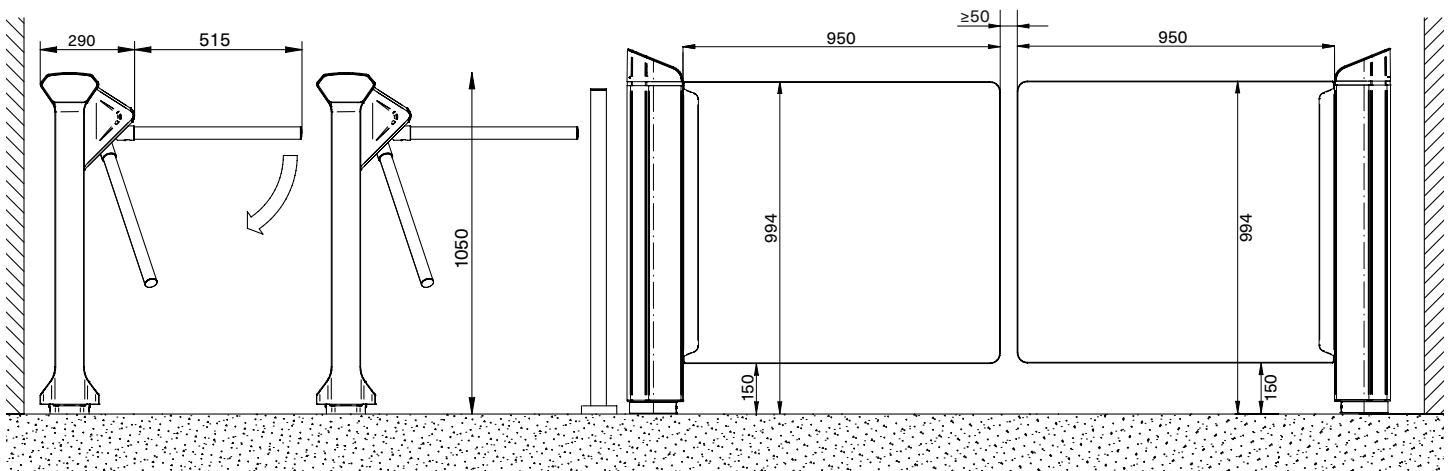

mPost

Kartenlesersäule

- > Ideale Ergänzung der Modellreihe FlowMotion®
- > Kompakte Unterbringungen von Lesegeräten möglich



Technische Daten	mPost	mPost klein
Anwendungsbereich	Innenbereiche Außenbereiche (abhängig vom Lesegerät)	Innenbereiche Außenbereiche (abhängig vom Lesegerät)
Standardfarben	Weißaluminium und Tiefschwarz	Gebürsteter Edelstahl
Material Gehäuse	Aluminiumrohr mit mDure®-Verkleidung	Edelstahl
Abmessungen Gehäuse (L x B x H)	178 x 168 x 1090mm	Ø 42,4/105 x 1030mm
Schutzklasse	IP54	IP54
Gewicht	ca. 16 kg	ca. 2,6kg

Standardfarben

	
Weißaluminium (ähnlich RAL 9006)	Tiefschwarz (ähnlich RAL 9005)

mPost von vorne



mPost von der Seite

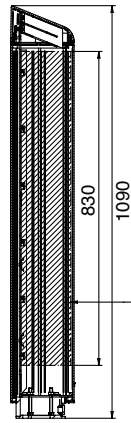

mPost von unten

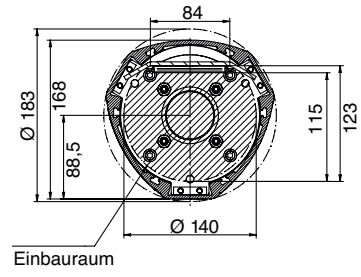

mPost klein von vorne



mPost klein von der Seite

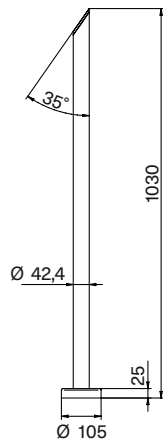

mPost klein von oben

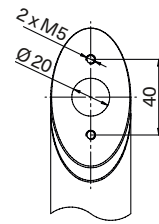

mPost klein von unten

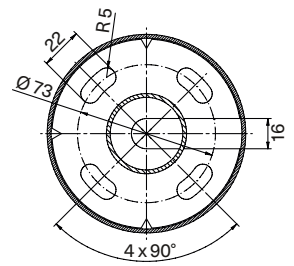



mGuide

Leitelemente-System

- > Zur räumlichen Abgrenzung von kontrollierten und frei zugänglichen Bereichen
- > Ideale Ergänzung als Personenleitsystem für die FlowMotion®-Personensperren
- > Klares, transparentes Design fügt sich nahtlos in anspruchsvolle Architekturen ein
- > Durch flexible Breite individuell an den Einsatzort anpassbar
- > Maximale Personensicherheit durch den Einsatz von Sicherheitsglas



Technische Daten	mGuide
Sperrbreite	Bis 1300 mm
Dicke Sperrelement	10 mm
Material Sperrelement	Glasscheiben aus Einscheibensicherheitsglas (ESG) oder aus Acrylglas, kundenspezifische Sperrelemente
Gehäusematerial	Edelstahl
Höhe Gehäuse	1000 mm
Durchmesser Gehäuse	105 mm am Sockel, 42 mm am Rohr

Technische Daten	Leitelement FlowMotion®
Gehäusematerial	mDure®
Gehäusemaße (L x B x H)	1300 x 180 x 1050 mm
Standardfarben (nur für das Leitelement FlowMotion®)	
 Weißaluminium (ähnlich RAL 9006)	 Tiefschwarz (ähnlich RAL 9005)

mGuide ohne Handlauf von vorne

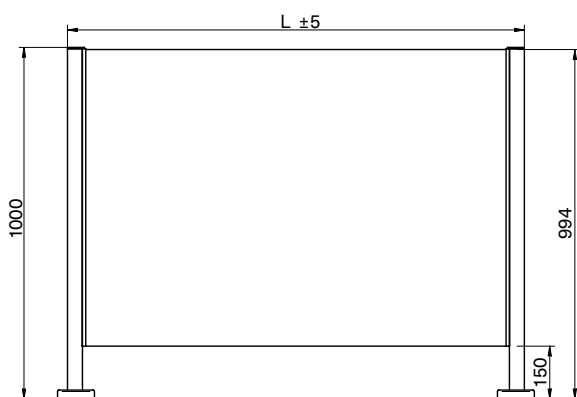

mGuide ohne Handlauf von oben



Leitelement FlowMotion® von vorne

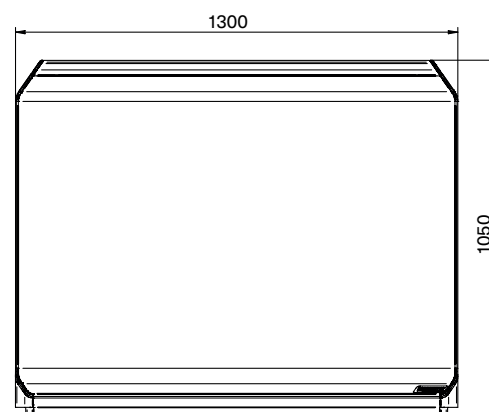

Leitelement FlowMotion® von oben

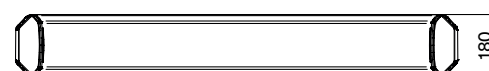

Maximale Sicherheit

MSDS® Magnetic Safe Drive Solution

Personensperren müssen strenge Sicherheitsanforderungen erfüllen, um die Benutzer zu schützen und Verletzungen zu vermeiden. Die wichtigste Norm in diesem Bereich ist die EN 17352. Sie gibt vor, welche Anforderungen für die Nutzungssicherheit bei „kraftbetätigten Zugangskontrolleinrichtungen“ zu erfüllen sind. Wie diese Anforderungen technisch umgesetzt werden, ist aber freigestellt: Man kann Sicherheitsabstände einrichten, zusätzliche Schutzeinrichtungen integrieren oder Kräfte begrenzen.

Mit der Magnetic Safe Drive Solution MSDS® setzt Magnetic auf ein Niedrigenergie-Konzept: Wir stellen dem Antrieb nur so viel Energie bereit, dass keine Verletzungsgefahr besteht – auch dann nicht, wenn die Benutzerinnen und Benutzer direkt mit den

Sperrelementen in Kontakt kommen. Dabei werden die Energie des Sperrelements auf 1,69 Joule und die maximale Kraft an der Schließkante auf 67 Newton limitiert. Dank MSDS® lassen sich die FlowMotion®-Sperren nicht aus der Ruhe bringen und ermöglichen auch im Gedränge bei hohem Besucheraufkommen einen schnellen, reibungslosen Durchgang.

Übrigens: Magnetic setzt in allen Schranken und Personensperren auf eine einheitliche technologische Basis. Wir entwickeln die Energieversorgung, die Steuerungs- und die Antriebseinheiten selbst und haben daher volle Kontrolle über das gesamte System. Mit dieser Kerntechnologie können wir das Niedrigenergie-Konzept MSDS® konsequent umsetzen.



Die Energieversorgung

- > Stellt genau die Energie zur Verfügung, die zur Bewegung der Sperrelemente benötigt wird
- > Speziell entwickelt für die Personensperren, Schranken und Drehkreuze von Magnetic



Die Steuerung MGC Plus

- > Geschwindigkeit und Kraft werden sicher limitiert (Performance Level d) – das bedeutet eine redundante (2-kanalige) Überwachung der Bewegung
- > Sichere Steuerung gemäß EN 13849-1/-2



Die Antriebseinheit MTHM™

- > Der Antrieb wird von der Steuerung überwacht (Zusammenspiel von Steuerung und Motor)
- > Der Antrieb beinhaltet einen Safety-Controller, der die Einhaltung der Niedrigenergie-Grenzen sicher überwacht und im Fehlerfall den Motor ausschalten könnte
- > Hochdynamischer, energieeffizienter, wartungsfreier und leiser Antrieb

Bewährte Zuverlässigkeit

Mit MSDS® sorgen wir für die Sicherheit der Benutzer – und garantieren gleichzeitig für zuverlässige Durchgangsprozesse. Nicht umsonst ist unsere Kerntechnologie weltweit in über 250.000 Installationen im Einsatz – und stellt ihre Zuverlässigkeit täglich unter Beweis.

Referenzen

FlowMotion® im Einsatz

Für FlowMotion® sprechen nicht nur das einzigartige Design, das konsequent umgesetzte Niedrigenergie-Konzept und die bewährte Technologie von Magnetic. Für FlowMotion® sprechen vor allem die vielen Installationen, die Kunden weltweit echte Mehrwerte bieten. Hier können Sie drei Beispiele kennenlernen:



Brookfield Place, Perth, Australien

- › Installation: Zwei Durchgänge mit je sechs mWing für die Zutrittskontrolle in der Hochhaus-Lobby, 2025
- › Kundennutzen: Schnellerer Zugang zur gewünschten Etage und klares Markenerlebnis im Gebäude
- › Besonderheit: Authentifizierung am mWing ruft den Aufzug zum Zielstockwerk



Cité Immersive Vikings, Rouen, Frankreich

- › Installation: Zwei mTripod und ein mSwing für die Zutrittskontrolle sowie ein mTripod und ein mSwing für die Ausgangskontrolle der Wikingerausstellung, 2024
- › Kundennutzen: Automatisierung der Ticketkontrolle, passendes Design für die multimediale Ausstellung
- › Besonderheit: Ein regulärer und barrierefreier Durchgang sind ohne weitere Abgrenzungselemente miteinander verbunden



Laude Living, Bologna, Italien

- › Installation: Zwei mWing mit Durchgang in Standardbreite und ein mWing mit barrierefreiem Durchgang, 2023
- › Kundennutzen: Automatisierte Zutrittskontrolle für die Studierenden, nahtlose Einbindung der Technik in das architektonische Umfeld
- › Besonderheit: Sonderfarbe passend zum Farbkonzept des Eingangsbereichs



Noch nicht genug?

Auf unserer Website finden Sie eine Vielzahl von Fallstudien, die zeigen, wie FlowMotion® die Zutrittskontrolle in zahlreichen Anwendungen sicherer, schneller und zuverlässiger macht. Folgen Sie einfach dem QR-Code!

MAGNETIC – YOUR ACCESS TO PROGRESS

Magnetic steht für wegweisende Produkte und Lösungen – in jeder Hinsicht. Unsere Personensperren und Fahrzeugschranken geben jeden Tag Tausenden von Menschen den Weg frei – in Gebäuden, Bahnhöfen und Flughäfen genauso wie in Parkhäusern und an Mautstationen. Wegweisend ist auch unsere Technik: Herausragende Funktionalität und Bedienungs-

freundlichkeit, eine außergewöhnliche Langlebigkeit und ein hohes Sicherheitsniveau bringen unsere Kunden den entscheidenden Schritt weiter. Deshalb lautet unser Motto: „Access to Progress“.

Fordern Sie uns! Wir sind weltweit für Sie da.

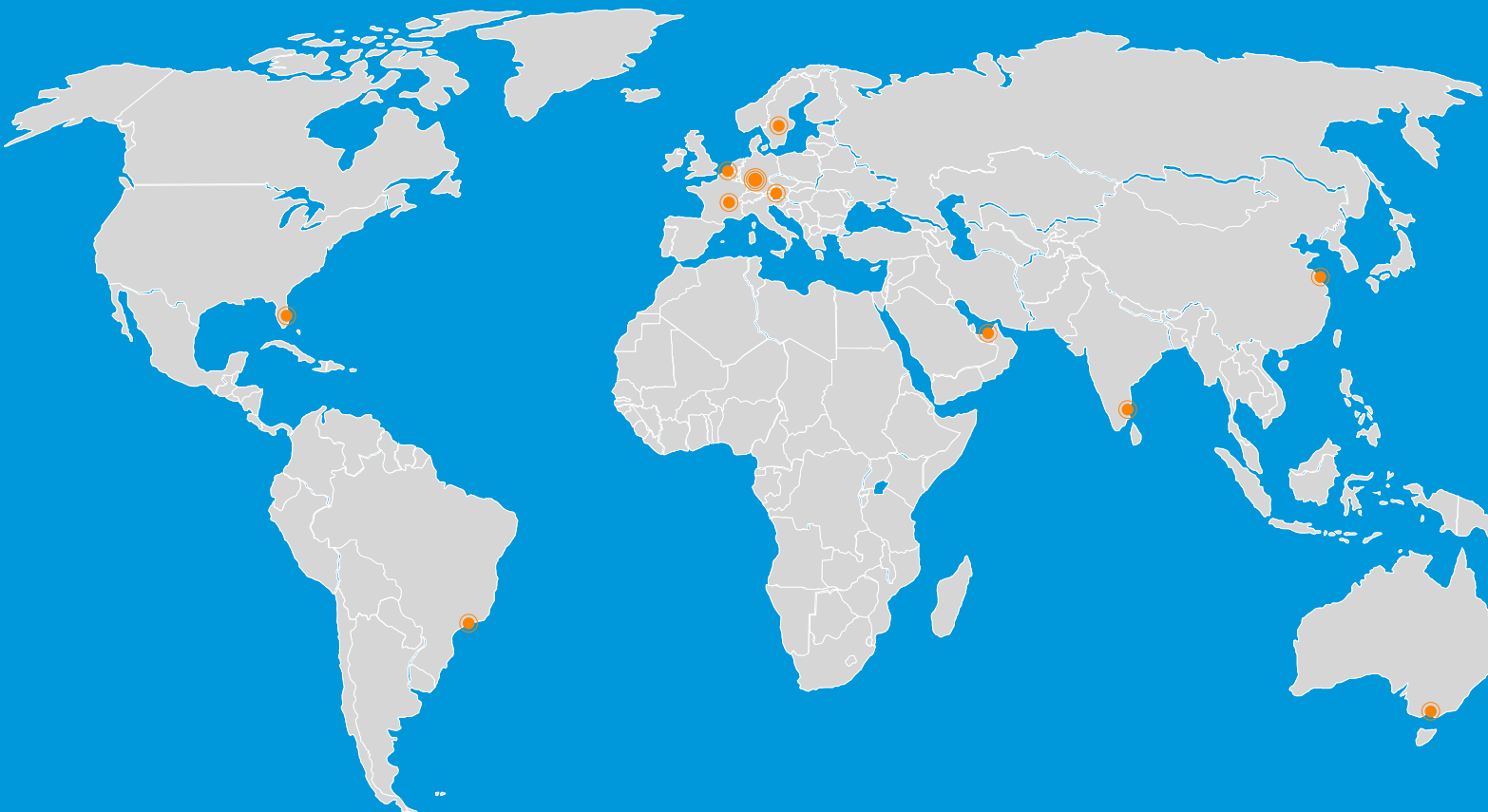

Hauptsitz

Lörrach, Deutschland
www.magnetic-access.com

Finden Sie den
 Magnetic-Spezialisten
 in Ihrer Nähe!
www.magnetic-access.com/worldwide



Kompetenz für die Zutrittskontrolle

Revolutionen stellen das Bestehende in Frage, Revolutionäre stehen aber immer auf den Schultern ihrer Vorgänger. Das gilt auch für FlowMotion®. Mit unserer neuen Generation von Personensperren machen wir vieles anders als bei unseren früheren Produkten – im Herzen jeder FlowMotion®-Sperre steckt aber nach wie vor unsere jahrzehntelange Erfahrung bei der Entwicklung von Antriebs- und Steuerungstechnik. Die sorgt nicht nur für einen komfortablen Durchgang, für maximale Personensicherheit und für besonders niedrige Betriebskosten, sie ist auch für die einzigartige Robustheit und Langlebigkeit verantwortlich, für die die Marke Magnetic seit Jahrzehnten steht.

Mehr zu FlowMotion® finden Sie hier:

