

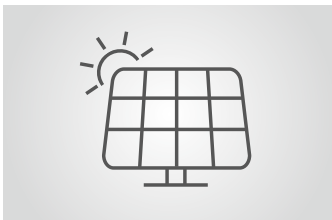

Für die Zufahrtskontrolle unabhängig vom Stromnetz

Die Grundstückszufahrt in den Bergen, der Mitarbeiterparkplatz im Naturschutzgebiet, die Einfahrt zur Baustoffdeponie vor der Stadt: In vielen Situationen wäre eine automatische Schranke ein probates Mittel für die Zufahrtssteuerung. Die Installation scheitert aber häufig am fehlenden Zugang zum 230-Volt-Netz oder am finanziellen und organisatorischen Aufwand zum Verlegen einer Versorgungsleitung. Mit der Zufahrtsschranke Access Solar ist die automatisierte Zufahrtskontrolle auch unabhängig vom Stromnetz möglich. Die Solarschranke von Magnetic bezieht ihre Energie über ein Fotovoltaik-Panel, das

im näheren Umfeld der Schranke möglichst unverschattet aufgestellt wird. Durch die mechanische Verstellung am Mast lässt sich die Ausrichtung des Panels an den ortsüblichen Sonnenstand anpassen. Diese Form der Energieversorgung ist geeignet für weniger frequentierte Anwendungen mit bis zu 500 Öffnungs- und Schließzyklen pro Tag. Die langlebigen Blei-Akkus sind im Schrankengehäuse integriert und stellen den zuverlässigen Betrieb auch bei Dunkelheit und bedecktem Himmel sicher. Für die Bedienung der Solarschranke bieten sich Funkhandsender oder Schlüsselschalter an.



Autonome Energieversorgung

Die Access Pro-H Solar bezieht ihre Energie von einem Solarpanel, das auf einem Mast optimal zur Sonne ausgerichtet wird. Das spart nicht nur die Stromkosten, sondern ermöglicht auch den autonomen Einsatz weitab des Stromnetzes.



Innovative Antriebstechnik

Die MHTM™-Antriebseinheit arbeitet wartungsfrei, energieeffizient und leise. Das hohe Drehmoment garantiert bestmöglichen Betrieb selbst unter extremen Witterungsbedingungen.



Rechtliche Sicherheit

Für alle Schranken von Magnetic liegt eine Konformitätserklärung gemäß Maschinenrichtlinie und eine Leistungserklärung gemäß Bauproduktenverordnung vor. Damit sind Betreiber und Inbetriebnehmer auch in Haftungsfragen immer auf der sicheren Seite.



Einfach zugängliche Komponenten

Zwei einfache Handgriffe: Steuergerät und Antriebseinheit lassen sich durch das Abnehmen von Haube und Frontplatte einfach erreichen. Das erhöht den Bedienkomfort und beschleunigt Inbetriebnahme und Service.

Access Solar

Zufahrtsschranke für Solarbetrieb

- › Autonome Energieversorgung über Solarpanel
- › Mehr als 500 Schrankenzyklen pro Tag
- › Hohe Sicherheit durch optional erhältliche Sperrgitter
- › Rechtliche Sicherheit durch Konformitäts- und Leistungserklärung
- › Ausgezeichnetes Design: German Design Award 2014 und reddot design award 2012
- › Ausgelegt auf 10 Millionen Öffnungs- und Schließintervalle



Technische Daten	Access Pro-H Solar
Sperrbreite	max. 6,0 m
Öffnungs-/Schließzeit	4,0 s
Leistungsaufnahme	max. 25 W
Antriebstechnologie	MHTM™
Spannung	24 V DC
Anzahl Öffnungs- und Schließzyklen	> 500 Zyklen pro Tag
Gehäusemaße (B x T x H)	315 x 360 x 1115 mm
Schutzklasse	IP 54
Temperaturbereich	-15 bis +50°C ¹
Gewicht (ohne Akkus)	44 kg

Ausstattungsmerkmale	Access Pro-H Solar
Standardfarben	RAL 2000
Schrankenbaum	MicroBoom
Steuerung	MGC Pro
Integrierter 2-Kanal-Detektor für Induktionsschleifen	Standard
Steuerung modular erweiterbar	Funkmodul
Variable I/O-Belegung	Standard
Anzahl Digitaleingänge	8
Anzahl Relais-/Digitalausgänge	6/4
Eingang mit Test für Sicherheitslichtschranke/Laserscanner	Standard
Schließgeschwindigkeit wählbar	Standard
Öffnungsgeschwindigkeit wählbar	Standard

Optionen	Access Pro-H Solar
Sonderfarben	✓
Standardgitter ²	✓
Gitter mit Übersteigschutz 1,30 m hoch ³	✓
Gitter mit Übersteigschutz 1,80 m hoch ⁴	✓
Pendelstütze	✓
Auflagepfosten	✓
Baumabwurfkontakt	✓
Schlüsselschalter	✓
Funkmodul	✓
Sicherheitslichtschranke	✓

¹ Bei tiefen Temperaturen verringert sich die Akku-Kapazität.

² bis 5,0 m/5,5 m Sperrbreite (PS/AP)

³ bis 4,3 m/4,7 m Sperrbreite (PS/AP)

⁴ bis 4,0 m/4,5 m Sperrbreite (PS/AP)

PS = Pendelstütze, AP = Auflagepfosten

Standardfarbe

Orange
(RAL 2000)

Access Pro-H Solar mit MicroBoom, Ansicht von rechts

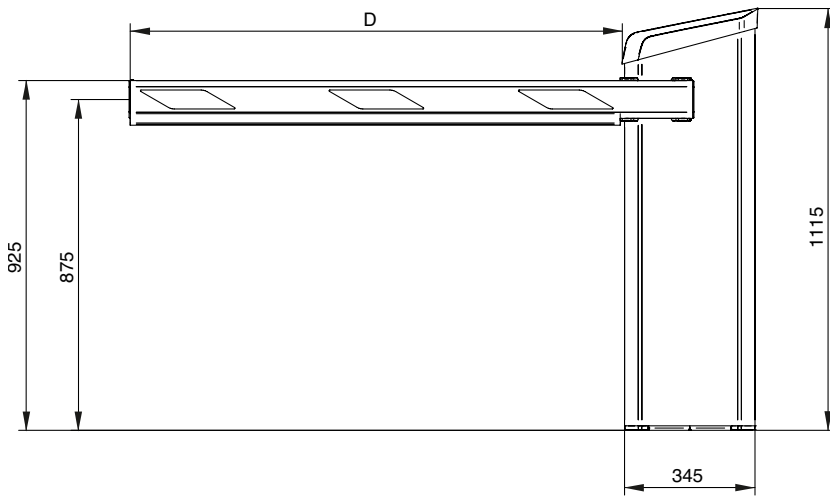

Ansicht von vorne

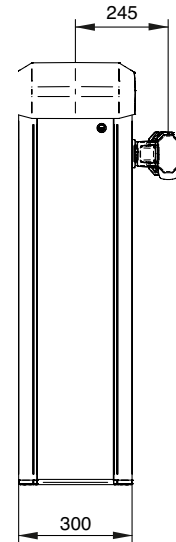

Mast und Solarpanel zur Stromversorgung von Access Solar, Ansicht von vorne

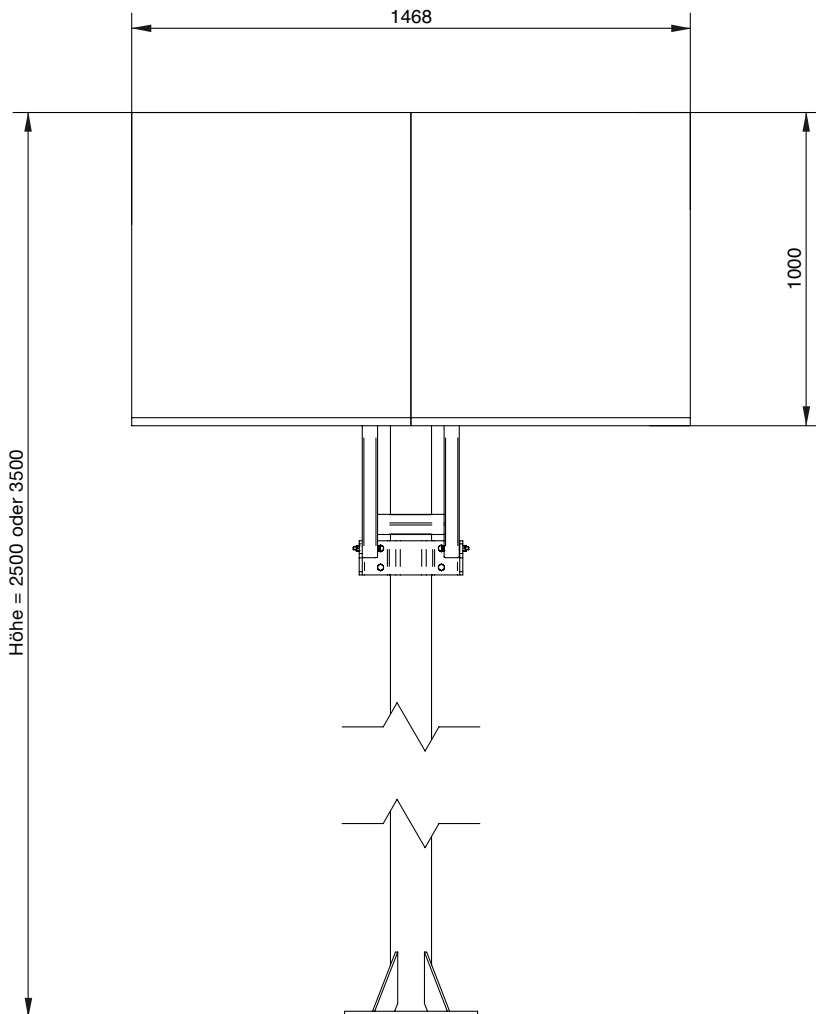

Ansicht von der Seite

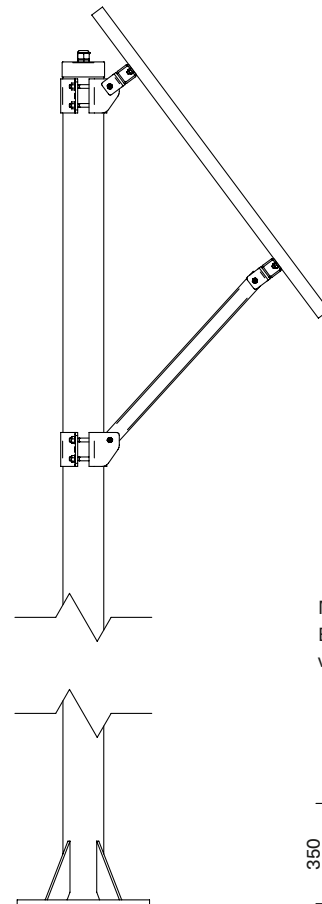

Montageplatte am unteren Ende des Mastes, Ansicht von oben

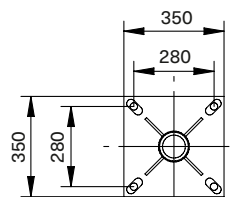

Access to Progress

Magnetic steht für wegweisende Produkte – in jeder Hinsicht. Unsere Fahrzeugschranken und Personensperren geben jeden Tag Tausenden von Menschen den Weg frei – in Parkhäusern, Mautstationen, Bahnhöfen, Flughäfen und Gebäuden. Wegweisend ist aber auch unsere Technik: Mit innovativen Antrieben, intelligenten Steuerungen und durchdachten Detaillösungen steht sie für maximale Sicherheit und Langlebigkeit. Weist auch Ihr Weg zu Magnetic?



Schranken

Zufahrtsschranken
Parkplatzschranken
Mautschranken
Spezialschranken



Personensperren

Drehkreuze
Drehtore
Drehsperrern
Flügelsperrern
Schwenktüren



Terminals

Pkw
Lkw

Deutschland

MAGNETIC AUTOCONTROL GMBH
Grienmatt 20
79650 Schopfheim
Telefon +49 7622 695-5
Telefax +49 7622 695-800
E-Mail info@magnetic-germany.com

Australien

MAGNETIC AUTOMATION PTY LTD
38 Metrolink Circuit
Campbellfield, VIC 3061
Telefon +61 3 9339 2900
E-Mail info@magnetic-oz.com

Benelux-Länder

FAAC BENELUX NV/SA
Industriezone 3B
8490 Jabbeke
Belgien
Telefon +32 50 320202
E-Mail info@magnetic-benelux.com

Brasilien

MAGNETIC AUTOCONTROL LTDA
Av. Salim Antônio Curiati, 136
04690-050 – São Paulo
Telefon +55 11 5660 8500
E-Mail info@magnetic-br.com

China

MAGNETIC CONTROL SYSTEMS CO., LTD
No. 3 Building, No. 51
Lane 1159, Kang Qiao (East) Road
Kang Qiao Industrial Zone, Shanghai
Telefon +86 21 68182970
E-Mail info@magnetic-cn.com

Frankreich

FAAC FRANCE
377 Rue Ferdinand Perrier
69808 St Priest Cedex
Telefon +33 4 72 21 86 89
E-Mail info@magnetic-fr.com

Indien

MAGNETIC FAAC INDIA PVT LTD.
PRS Centre
Plot No. 373 to 376, 2nd Floor (West Wing)
1st Cross Street, Nehru Nagar
Old Mahabalipuram Road
Kottivakkam (Opp Rayala Technopark, Perungudi)
Chennai 600041
Telefon +91 44 421 23297
E-Mail info@magnetic-india.com

Mittlerer Osten

FAAC MIDDLE EAST FZE
Dubai Silicon Oasis
PO Box 54886
Dubai
Vereinigte Arabische Emirate
Telefon +971 4 3724193
E-Mail info@magnetic-uae.com

Nord- und Südamerika (ohne Brasilien)

FAAC INTERNATIONAL, INC
3160 Murell Road
Rockledge, FL 32955
USA
Telefon +1 321 635 8585
E-Mail info@magnetic-usa.com

Österreich

FAAC GMBH
Münchener Bundesstraße 123
5020 Salzburg
Telefon +43 662 853395-0
E-Mail at.info@faacgroup.com

Skandinavien

FAAC NORDIC AB
Box 125
284 22 Perstorp
Schweden
Telefon +46 435 77 95 03
E-Mail info@magnetic-nordic.com

Südostasien

MAGNETIC CONTROL SYSTEMS SDN. BHD
No. 17, Jalan Anggerik Mokara 31/54
Taman Perindustrian Kota Kemuning
40460 Shah Alam
Selangor Darul Ehsan
Malaysia
Telefon +60 3 5123 0033
E-Mail info@magnetic-malaysia.com